

# 8

## SUNNUNTAI ON PÄIVÄ, JOLLOIN MUISTETAAN TAIVAALLISTA ISÄÄ JA JEESUSTA KRISTUSTA

### OPETTAJALLE TARKOITETTU JOHDANTO

Valmistaudu hengellisesti tämän oppiaiheen opettamiseen lukemalla ja pohtimalla seuraavaa:

Vanhan testamentin ajoista lähtien Jumalan kansa on varannut yhden päivän seitsemästä lepöpäiväksi – päiväksi, jolloin lepäämme työstämme ja palvelemme Jumalaa (ks. 1. Moos. 2:2–3; 2. Moos. 20:8–11). Herra on toistanut tämän käskyn meidän aikanamme ja luvannut, että lepöpäivän pyhittäminen auttaa meitä pysymään erossa maailman saastutukselta (ks. OL 59:9–10).

### OPPIMISTOIMINNAT

Aloita kokoamistoiminnalla. Katso ideoita sivulta 3.

**Rukous** Pyydä yhtä lasta pitämään alkurukous.

**Kuva** Näytä sivulta 38 kuva perheestä kävelemässä kirkkoon ja kerro lapsille, että tämä perhe menee kirkkoon sunnuntaina. Selitä, että sunnuntai on erityinen päivä ja että me menemme sunnuntaina kirkkoon palvelemaan taivaallista Isää ja Jeesusta Kristusta ja oppimaan Heistä.

**Laulut** Sano lapsille: ”Näytetään, miten olemme menossa kirkkoon.” Pyydä heitä kävelemään piirissä ja laulamaan tai sanomaan seuraavat sanat lauluun ”Hauskaa niin” (*Lasten laulukirja*, s. 129):

Kirkkoon meno on hauskaa niin,  
On se niin, se niin, se niin!  
Kirkkoon meno on hauskaa niin,  
Se niin, se niin, se niin!

Pyydä lapsia istumaan ja kerro heille, että kun me tulemme kirkkoon, me muistamme (*osoita päätäsi*) ja ajattelemme (*osoita taas päätäsi*) taivaallista Isää ja Jeesusta. Laula tai sano ensimmäisen säkeen sanat laulusta ”Hartaina, hiljaa vain” (*Lasten laulukirja*, s. 11):

Hartaina, hiljaa vain Sua ajattelemme.

Näytä sivulta 38 kuva perheestä kotona. Osoita eri perheenjäseniä ja selitä, että kirkon jälkeen me voimme kotona muistaa taivaallista Isää ja Jeesusta perheemme kanssa. Me voimme lukea yhdessä pyhiä kirjoituksia (*pyydä lapsia näyttämään, kuinka he lukevat pyhiä kirjoituksia*) ja rukoilla yhdessä (*pyydä lapsia panemaan käsivartensa ristiin*) ja osoittaa rakkautta toisillemme (*pyydä lapsia painamaan kädet sydämelle*). Laula laulu ”Onnellinen perhe” (*Lasten laulukirja*, s. 104) tai sano sen sanat. Pyydä lapset mukaan.

Äiti kulta rakas on,  
Isä myöskin verraton.  
Jokainen on ystävä  
Onnellisessa perheessä.

**Lopetus** Muistuta lapsille, että sunnuntai on päivä, jolloin muistetaan taivaallista Isää ja Jeesusta kirkossa ja kotona perheemme kanssa. Kehota lapsia sanomaan ”sunnuntai”.

**Rukous** Pyydä yhtä lasta pitämään loppurukous.



### OPETUSVIHJEITÄ

**Laulut:** Kun valmistaudut opettamaan, yritä opetella ulkoa laulujen ja leikkilorujen sanat. Silloin pystyt keskittymään lapsiin ja heidän oppimiseensa. (Ks. *Opettaminen, kutsumuksista suurin*, s. 166–167.)

**Laulut:** Harkitse luettelon tekemistä lauluista, joita lapset opettelevat, etenkin lauluista, joita he haluavat laulaa. Laula niitä koko lastenhuoneuokan ajan joka viikko, kun lapset leikkivät leluilla, ennen ja jälkeen välipalan tai kun lapset odottavat vanhempiaan. Se on hyvä tapa kerrata aiempia oppi-aiheita. Vaikka lapset eivät alkuun laulaisi kanssasi, he kuuntelevat ja oppivat.

## VAPAAVALINTAISIA TOIMINTOJA

**VALMISTAUTUMINEN** *Pussileikkiä varten:* Tee kopio sivusta 39. Leikkaa piirroksiset ja väritä ne, jos haluat. Pane piirroksiset pussiin tai muuhun säilöön.

*Pyhien kirjoitusten toimintaa varten:* Tuo mukana Raamattu.

Merkitse 1. Moos. 2:2, niin että voit löytää sen helposti. Merkitse myös tästä oppikirjasta sivu 34.

*Kirjatoimintaa varten:* Kopioi sivun 39 piirroksiset jokaiselle lapselle väritettäväksi.

**Pussileikki** Kehota yhtä lasta valitsemaan pussista yksi kuva. Lue kuvateksti ja kehota lapsia tekemään, mitä kuvassa sanotaan (kuten kävelemään tekstin ”Sunnuntaina voin mennä kirkkoon” kohdalla tai osoittamaan päätään tekstin ”Sunnuntai on päivä, jolloin muistetaan taivaallista Isää ja Jeesusta Kristusta” kohdalla). Kehota lapsia sanomaan avainsanat kustakin kuvatekstistä, kuten ”Jeesus”, ”pyhät kirjoitukset”, ”perhe” ja ”kirkko”. Tee samoin jokaisen kuvan kohdalla tai siihen asti kun jokainen halukas lapsi on saanut vuoron.

**Pyhien kirjoitusten kohta** Näytä kuva sivulta 34 ja kertaa lasten kanssa kertomus luomisesta (ks. 1. Moos. 1 ja oppiaihe 7 tässä oppikirjassa). Selitä, että Jeesus teki kuusi päivää työtä tämän maailman luomiseksi.

Kerro lapsille, että aiot lukea pyhien kirjoitusten kohdan, joka kertoo meille, mitä Jeesus teki seitsemäntenä päivänä. Avaa Raamattu kohdasta 1. Moos. 2:2 ja lue: ”Seitsemäntenä päivänä hän lepäsi kaikesta työstään.” Tähdennä lukiessasi sanaa *lepäsi*.

Kysy: ”Mitä Jeesus teki seitsemäntenä päivänä?”

Vastaus: ”Hän lepäsi.”

Kerro lapsille, että kuutena päivänä viikossa me teemme työtä. Kehota heitä esittämään erilaisia töitä kuten lattian lakaiseminen, kaivaminen puutarhassa jne. Selitä, että sunnuntaina me lepäämme. Kehota lapsia istuutumaan ja kerro heille, kuinka kiitollinen olet siitä, että taivaallinen Isä antoi meille päivän, jolloin voimme levätä työstämme.

**Kirja** Anna lasten värittää kopio sivusta 39. Kun he värittävät, puhu heille piirroksista ja muistuta heille, että ne ovat asioita, joita teemme muistaaksemme taivaallista Isää ja Jeesusta Kristusta ja palvellaksemme Heitä sunnuntaina. Kun lapset ovat lopettaneet värittämisen, taita sivu katkoviivoja pitkin kirjaksi. Lue sitten kirja lapsille.



## OPETUSVIHJEITÄ

**Pussileikki:** Ellei sinulla ole pussia tai muuta säilöä, voit panna piirroksiset alassuihin ja antaa lapsen valita, minkä niistä hän kääntää oikein päin.

**Vuorottelemisen** voi olla lapsille vaikeaa. Tuolilla tai lattialla istuminen vuoroa odottaessa voi auttaa heitä. Voit myös pyytää toista lastenhuoneen johtohenkilöstä keskittymään lasten auttamiseen, kun itse opetat.

**Kirja:** Kannusta lapsia näyttämään kirjansa perheelleen. Se antaa heidän vanhemmilleen tilaisuuden kerrata lasten kanssa asioita, joita he ovat oppineet. (Ks. *Opettaminen, kutsumuksista suurin*, s. 175.)



Sunnuntaina voin osoittaa  
erityistä rakkautta perheelleni.

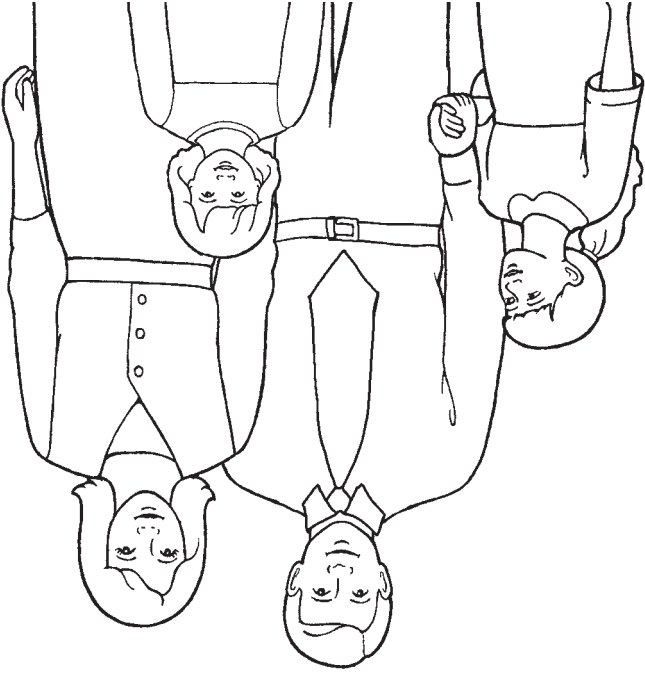

Sunnuntaina voin  
mennä kirkkoon.

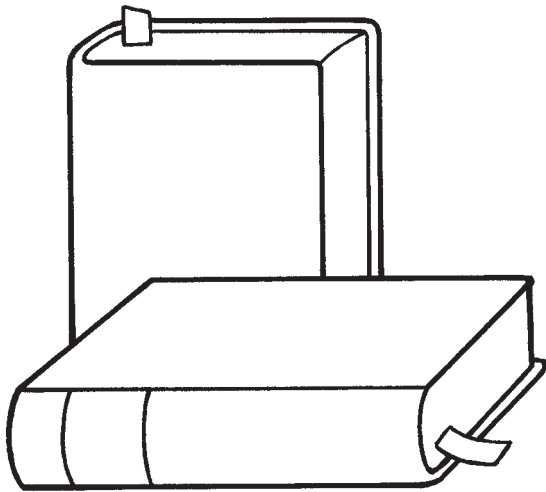
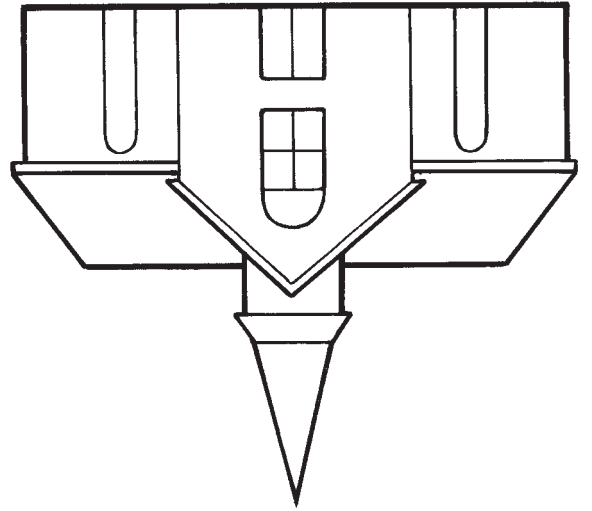

Sunnuntaina voin  
lukea pyhiä kirjoituksia.



Sunnuntai on päivä, jolloin  
muistetaan taivaallista Isää  
ja Jeesusta Kristusta.